

VIROBUSTER® – inbouwapparaten

STERITUBE PLUS



Steritube Plus is de intelligente toepassing van de VIROBUSTER® technologie. Het unieke, gepatenteerde UVPE-proces (ultra violette pathogene eliminatie) analyseert, berekent en past het proces continu aan om de pathogene druk te verlagen.

Naast de proces bewaking kan de Steritube Plus in de unieke, gepatenteerde modulaire modus worden gebruikt. Modulair betekent hier dat de Steritubes met elkaar communiceren en als team werken om de vereiste sterilisatiecapaciteit en het debiet te bereiken.

Steritube Plus kan los en in serie (met SteriControl) via internet en GBS (Gebouw Beheer Systeem) met de gebruiker communiceren.

STERITUBE PLUS in één oogopslag:

- Eenvoudige integratie in bestaande HVAC installaties
- Deactivering van alle micro-organismen in één doorgang
- Eenvoudige installatie en snelle ingebruikname
- Intelligente bewaking en communicatie
- GBS aansluiting
- Parallelschakeling
- Alle capaciteiten mogelijk

Toepassingen

Steritube Plus werd geconstrueerd en ontwikkeld voor alle toepassingen waarbij optimale veiligheid en luchtkwaliteit vereist is.

Toepassingen in de gezondheidszorg, zoals operatiekamers, intensive-care afdelingen, isolatieafdelingen en behandelruimtes zijn voorbeelden van plaatsen waar zuivere lucht vereist is. Om een overdracht van de patiënt naar de buitenwereld (quarantaine bij tbc-patiënten, SARS, mexicaanse griep, MRSA) en van de buitenwereld naar de patiënt (operatiekamer, brandwonden, beenmergtransplantatie, chemotherapie) te vermijden is de VIROBUSTER® technologie de oplossing.

Naast de gezondheidszorg is zuivere lucht ook vereist voor specifieke levensmiddelen en farmaceutische vertrekken zoals laboratoria, en cleanrooms.

In combinatie met de optionele ventilator en/of klep zijn in de modulaire uitvoering verschillende configuraties van de Steritube Plus mogelijk. Steritube Plus kan in de safe change modus onderhouden worden zonder de installatie buiten bedrijf te moeten stellen.

Tot de STERITUBE-familie behoort ook de standaardtoepassing STERITUBE **BASIC!**

STERITUBE PLUS

Aansluitingen

IN: luchtinlaat

OUT: luchtuitlaat

Elektrische aansluitingen:

Netspanning: 230-240 V

Frequentie: 50/60 Hz

Zekering: 1 x 16 A

Opgenomen vermogen: 195 W

Aansluitkabel stekkersysteem (los bijgeleverd)

USB-interface voor service-pc

Communicatie poort

Potentiaalvrij contact (OK = "closed", ERROR = "open")

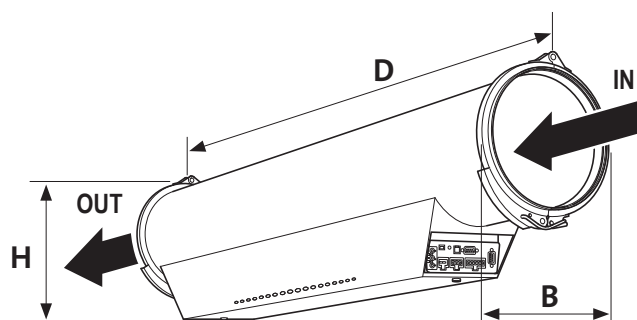

Technische gegevens

Gewicht (kg): 10

Afmetingen (mm): 230 x 180 x 1003 (H/B/D)

Afmetingen verpakking: 1120 x 270 x 340

Gewicht verpakking (kg): 3

Totaalgewicht (kg): 13

Vermogen (kW): 0,19 kW - 230 V

Drukverlies: 150 - 2PA

300 - 13PA

400 - 23PA

Debiet: 150-400 m³/h

Lampen: 2 UV-lampen à 95 watt met ART¹

Biologisch reductiepercentage (%): > 99,99 (log 4)

Service-intervallen: 1 keer per jaar

Omgevingsvoorwaarden in luchttechnische installaties

Binnen gebruik

Luchtvochtigheid: < 85%

Omgevingstemperatuur: 1-39°C



¹ Advanced Reflector Technology met een levensduur van 1 jaar.



• BAUART
GEPRÜFT
• TYPE
APPROVED

VIROBUSTER[®]